

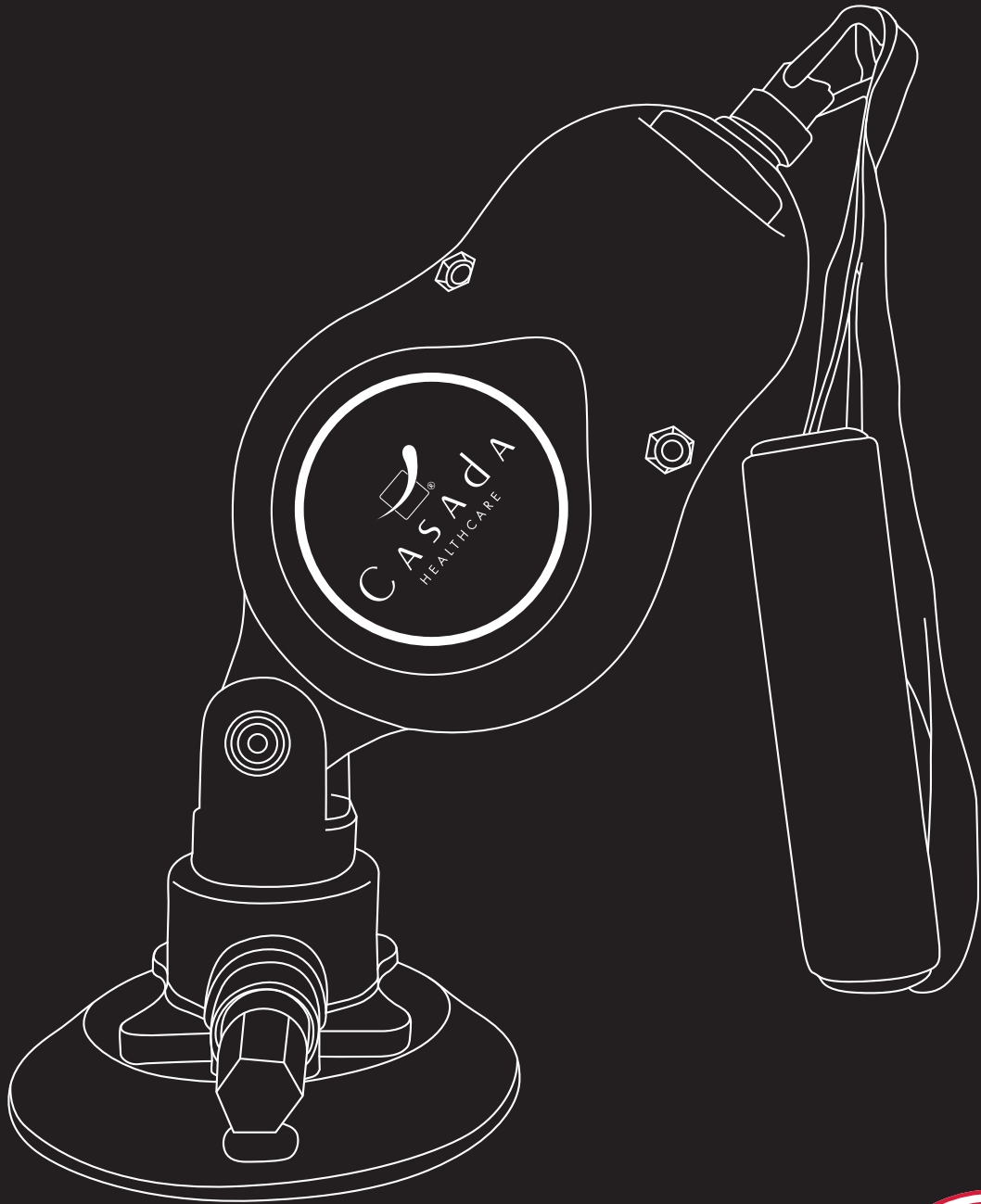

CASADA
SPORTS



< **bodysense**



MEDIPULL



< **bodysense**

Още от създаването си през 2000 година марката CASADA е синоним на висококачествени продукти в областта на уелнеса и фитнеса. Днес продуктите CASADA се предлагат в 37 страни по света.

Продуктите CASADA се отличават с постоянно усъвършенстване, оригинален дизайн и стриктна насоченост към подобряване качеството на живот, както и с надеждно и превъзходно качество.

Поздравления!

С покупката на този фитнес уред Вие доказахте, че се отнасяте съзнателно към своето здраве!

За да можете да ползвате дълго време предимствата на уреда, моля прочетете внимателно инструкциите за употреба и ги спазвайте.

Надяваме се с удоволствие да се насладите на Вашият собствен MediPull!

Съдържание

Инструкции за безопасност.....	4
Поддръжка и съхранение.....	4
Характеристики.....	5
Описание на продукта.....	5
Декларация за съответствие.....	6
Инструкции за употреба.....	6

Инструкции за безопасност



Преди да използвате този уред, моля прочетете внимателно инструкциите, за да осигурите правилното му функциониране и ефективност. Моля, пазете това ръководство за бъдещи справки!

- Моля, не излагайте този уред на директна слънчева светлина!
- Пазете уреда от прах.
- Пазете уреда от високи температури и директни източници на топлина.
- Пазете всички части от комплекта от твърди и остри предмети. Пазете ги от нокти, ципове и други островърхи предмети.
- НЕ използвайте уреда за упражнения, при които има риск въжето да Ви удари по лицето или главата.
- Проверявайте редовно уреда за признаци на повреди.
- Уверете се, че вакуумната вендуза е добре закрепена, преди да започнете тренировка.
- Никога не използвайте уреда, преди да сте прочели и разбрали инструкциите за безопасност.
- Никога не използвайте уреда за упражнения, за които смятате, че не са безопасни!
- Никога не използвайте уреда, ако установите дефект по него.
- Никога не използвайте уреда за упражнения, които са извън Вашия опит, умения или физическа подготовка!
- Инструкциите и обясненията в този документ не са медицинско ръководство, те са предвидени само за информативни цели. Не са заместители на упражнения, лечения и диети, предписани от Вашият лекар! Винаги изпълнявайте инструкциите и препоръките на Вашия лекар относно този фитнес уред. Преди да използвате уреда, се консултирайте с Вашия лекар, за да избегнете наранявания. Производителят и дистрибуторът не носят отговорност при неправилна употреба на уреда или употреба без предварителна консултация с лекар!
- Уредът и инструкциите към него са предвидени за лица над 18 г. възраст и в добро здравословно и физическо състояние. Уредът е допълнение, а не заместител на разнообразна тренировка. Всяка форма на физическа тренировка може да доведе до различни травми. Потребителят поема цялата отговорност за своето здраве. Потребителят трябва да бъде наясно със своята подготовка и възможности, преди да използва този фитнес уред.

* Този уред, всички негови части и опаковъчни материали, следва да бъдат изхвърлени на подходящите за това места!

Поддръжка и съхранение

- Този уред може да се почиства с влажна микрофибърна или мека кърпа.
- НЕ мокрете уреда. Не го доближавайте до открит пламък.
- Да се съхранява в сухо помещение без прах.

Характеристики

Степени на натоварване:.....3 степени

Първа степен:.....2,5 кг.

Втора степен:.....5 кг.

Трета степен:.....7,5 кг.

Размери:.....130 x 120 x 275 мм.

Тегло без опаковка:.....0,970 кг.

Тегло с опаковка:.....1,290 кг.

Дължина на въжето:.....1,9 м.

Сертификати:.....



Описание на продукта

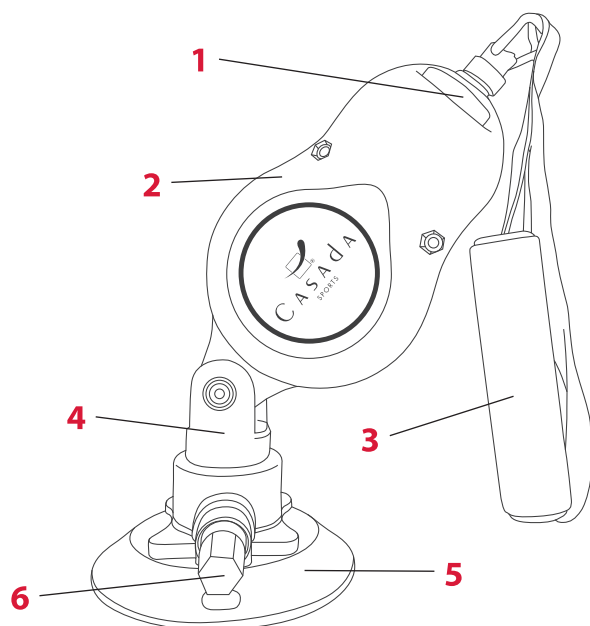

1. Бутон за регулиране степените на натоварване

2. Основен корпус

3. Ръкохватка

4. 360° шарнир

5. Вакуумна вендуза

6. Вакуумно бутало

Декларация за съответствие

Този уред отговаря на Европейските стандарти за регулация 2014/30EU и 2011/65EU.

Инструкции за употреба

Закрепване.

За да закрепите уреда, е необходима равна, гладка и непореста повърхност.

ВНИМАНИЕ! НЕ закрепвайте уреда за тънка, деликатна или чуплива повърхност!



Фиг. 1: Закрепване за под



Фиг. 2: Закрепване за прозорец/стъкло

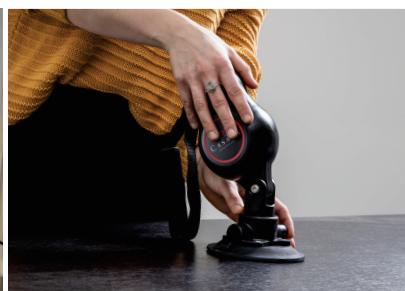

Фиг. 3: Закрепване за маса/плот

За да закрепите MediPULL, притиснете основата на уреда към желаната повърхност с една ръка и започнете да натискате вакуумното бутало с другата, колкото пъти е необходимо. Уредът е правилно поставен и добре закрепен, когато бялата маркировка на буталото не се вижда (Фиг. 4). Ако бялата маркировка се вижда (Фиг. 5), уредът не е добре закрепен и не е безопасен за употреба.



Фиг. 4



Фиг. 5

Настройване на степента на натоварване

Първа степен: 2,5 кг. натоварване. Натиснете и двата бутона (Фиг. 1).

Втора степен: 5 кг. натоварване. Натиснете само 1 бутон (Фиг. 2 и Фиг. 3).

Трета степен: 7,5 кг. натоварване. Отпуснете и двата бутона (Фиг. 4).

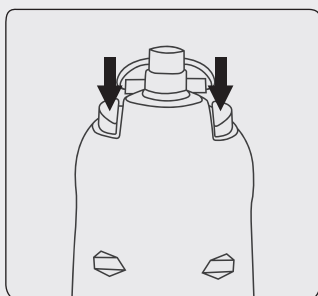

Фиг. 1

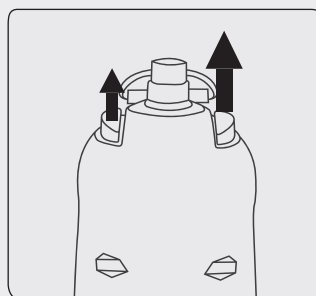

Фиг. 2

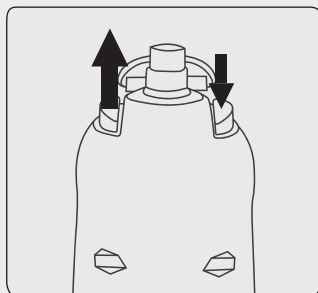

Фиг. 3

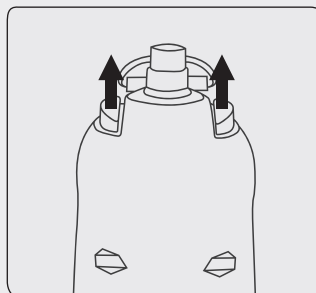

Фиг. 4

Внимание!

Степените на натоварване НЕ могат да се регулират по време на употреба на уреда. Това може да Ви нарани или да повреди уреда!

Освобождение на уреда

За да освободите уреда, издърпайте вакуумното бутало, докато не видите бялата маркировка (Фиг. 5). След това използвайте отбелязаната страна в основата (А), за да освободите вендузата от повърхността (Фиг. 6).



Фиг. 5



Фиг. 6

